

“

Non sopprimere un'idea,

**Trasformiamola** ”

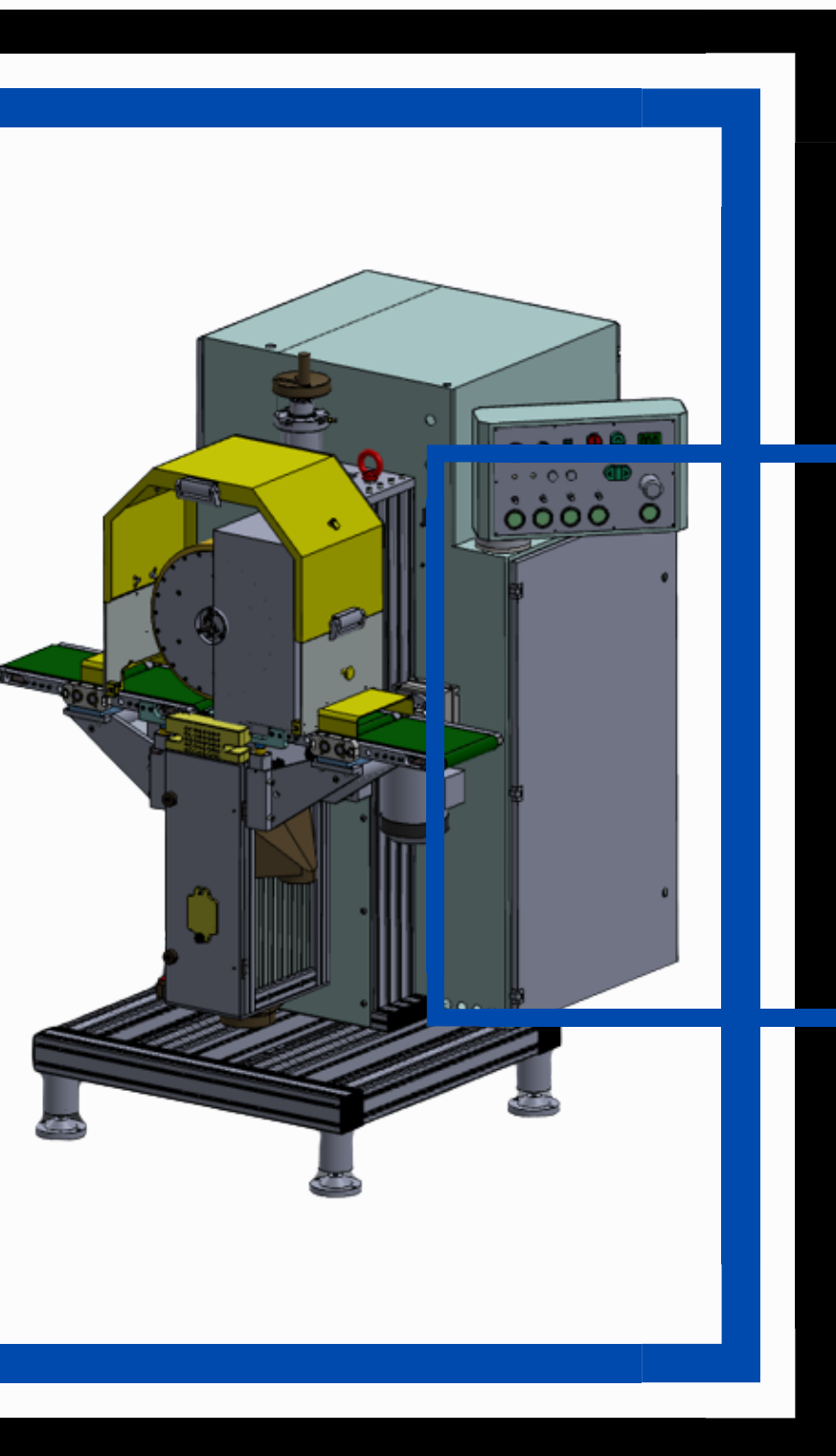

**CONTATTI**

+39 0423 529468

[info@asolmec.com](mailto:info@asolmec.com)

Via dell'artigianato 2/B

31011 Asolo (TV) Italy

CARDATRICE ASM-X2-GA



# CARDATRICE ASM-X2-GA

Rappresenta la massima espressione tecnologica dedicata alla CARDATURA di soles in gomma con tacco, a zeppa e spessori differenziati.

NON SONO NECESSARIE CONTROMATRICI.



La ASM-X2-GA universal, progettata e realizzata seguendo moderni concetti tecnologici, offre:

1. Robustezza e precisione senza confronti;
2. Struttura portante realizzata totalmente con profilati estrusi in alluminio di altissimo livello tecnologico;
3. Flessibilità, modularità, affidabilità;
4. Un'ottima ergonomia della postazione di lavoro;
5. Utilizzo singolo o in linee automatiche;
6. Sicurezza operativa;
7. Rumorosità <78DbA
8. Canalizzazioni per l'aspirazione integrate nella struttura;
9. Governo totale delle funzioni macchina tramite PLC e software Asolmec.
10. Minima manutenzione.

La ASM-X2-GA permette di processare prodotti ad altezze differenziata, con differenza tra l'altezza maggiore e quella minore di massimo 30mm.





# DATI TECNICI

- Max altezza lavorabile 0 ÷ 75 mm
- Compensazione pneumatica pistoncini 0 ÷ 45 mm
- Max larghezza lavorabile 200 mm
- Potenza di cardatura 5,5 CV (4 kw )
- Visualizzatore digitale spessore di lavoro
- Pressione di cardatura regolabile pneumaticamente
- Compensazione pneumatica differenze di spessore
- Avanzamento di lavoro regolabile 0÷14 mt/1
- Doppio trasporto soles: ingresso ed uscita
- Spazzole di pulitura soles: superiore ed inferiore OPTIONAL
- Nastri smerigliatori con tensionamento pneumatico

## DIMENSIONI

Larghezza 130 cm  
Altezza 155 cm

Profondità 105 cm  
Peso Netto ~ 400 kg

### CONTATTI

+39 0423 529468

info@asolmec.com

Via dell'artigianato 2/B  
31011 Asolo (TV) Italy