

“

Non sopprimere un'idea,

Trasformiamola”

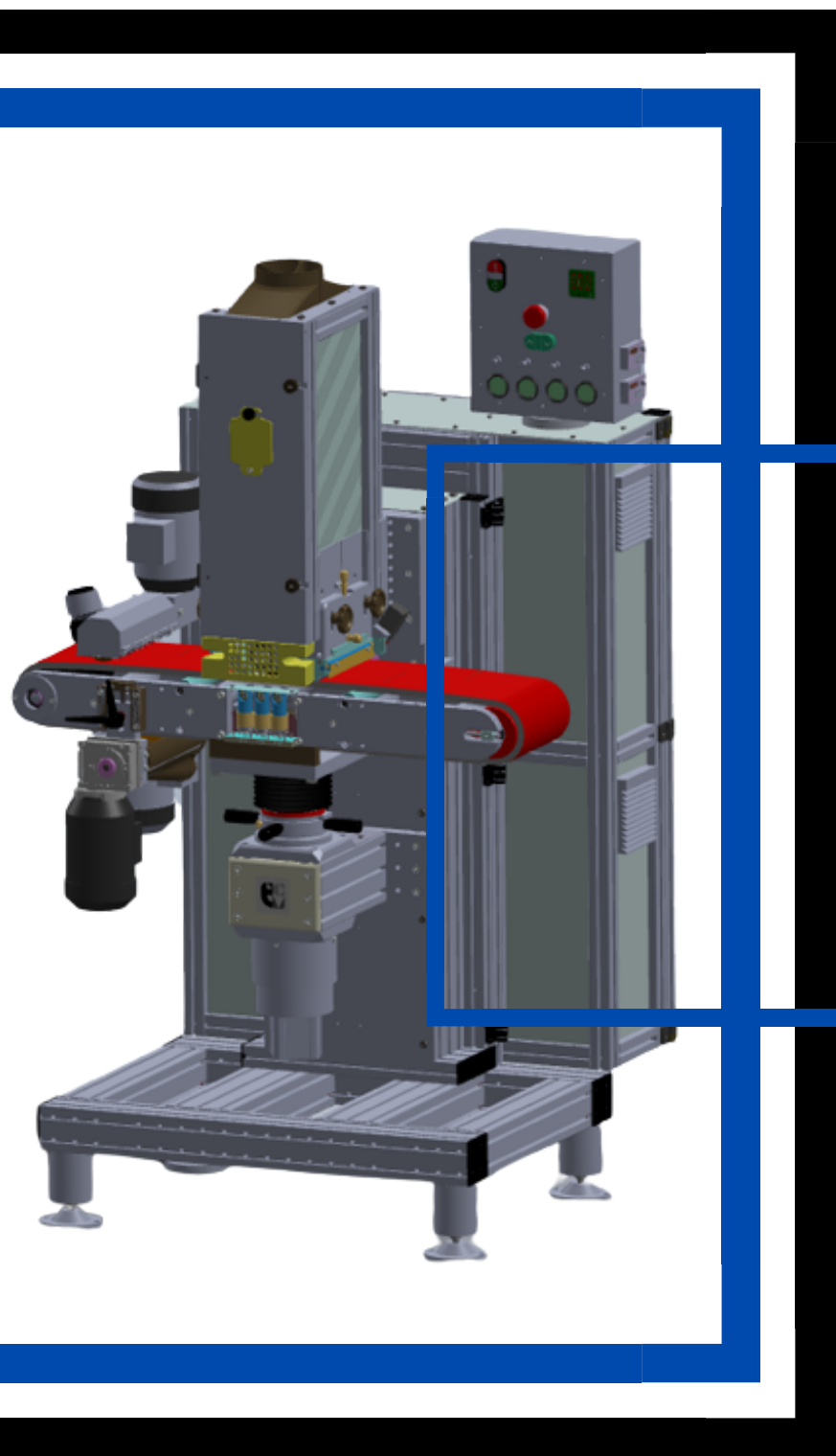

CARDATRICE ASM-X2-NT

CONTATTI

+39 0423 529468

info@asolmec.com

**Via dell'artigianato 2/B
31011 Asolo (TV) Italy**



ASM-X2-NT CARDATRICE SMERIGLIATRICE

1. Smerigliatura **suole cuoio** lato “carniccio” per preparazione incollaggio.
2. Smerigliatura suole cuoio e thunit “ EFFETTO INVECCHIATO O GRAFFIATO “ lato fiore.
3. **Smerigliatura parziale** della superficie di suole o componenti vari utilizzando il DISPOSITIVO INVERSIONE AVANZAMENTO PROGRAMMABILE, es. **imposta sede tacco, smusso codetta ecc.**
4. **Sfioratura** coperture **tacchi in cuoio**
5. **Smerigliatura contrafforti in cuoio** per super finitura con matrice del profilo
6. Smerigliatura di suole in gomma, PU, EVA, piane e con **SPESSORI DIFFERENZIATI sino a 6 mm.**
7. Smerigliatura salvatacchi, suole, ecc. in gomma.
8. Smerigliatura di tomaie in pelle
9. Smerigliatura di lastre e/o fascioni in gomma morbidissima sfruttando il COMANDO A PEDALE di inversione avanzamento.

Qualsiasi materiale necessiti la smerigliatura da 0,5 a 30 mm di spessore e larghezza max 200 mm può essere lavorato con un avanzamento variabile da 0 a 26 mt/min.

Possibilità di lavorare prodotti con altezze differente, la differenza tra l'altezza maggiore e quella minore deve essere massimo di 6mm.



DATI TECNICI

- Altezza di cardatura 0 + 30 mm
- Compensazione pneumatica rulli a pistoncini 0+6 mm
- Larghezza max di cardatura 200 mm
- Potenza di cardatura 4 cv (3 kw)
- Visualizzatore digitale spessore di lavoro
- Pressione di cardatura regolabile pneumaticamente
- Avanzamento di lavoro regolabile 0 + 26 mt/1'
- Nastro smerigliatore con tensionamento pneumatico
- Rotazione bi-direzionale nastro smerigliatore

- **DIMENSIONI**

- Larghezza 90 cm
- Profondità 80 cm
- Altezza 165 cm
- Peso 300kg

CONTATTI

+39 0423 529468

info@asolmec.com

**Via dell'artigianato 2/B
31011 Asolo (TV) Italy**